

Parts and technical service guide

Guía de servicio técnico y recambio

Руководство по запасным частям и техническому обслуживанию

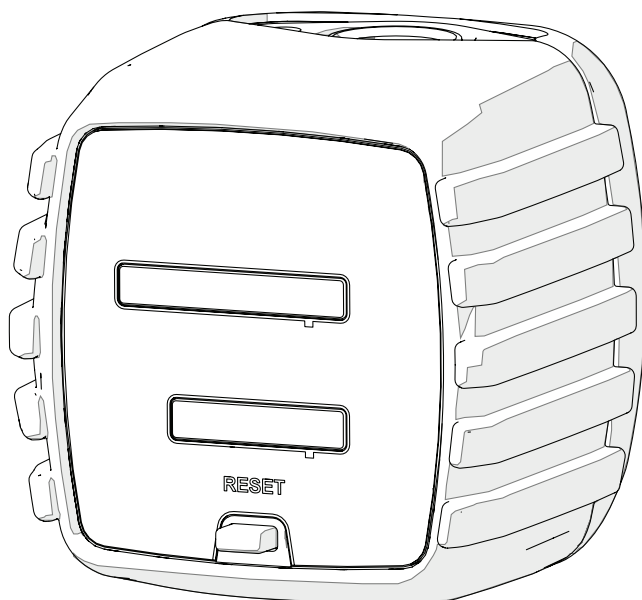

EN	OVAL GEAR WITH MECHANICAL REGISTRATION METER	2
ES	CONTADOR CON REGISTRADOR MECÁNICO Y ENGRANAJES OVALES	4
RU	ОВАЛЬНАЯ ШЕСТЕРНЯ С МЕХАНИЧЕСКИМ РЕГИСТРАЦИОННЫМ СЧЕТЧИКОМ	6

INTRODUCTION



WARNING: This unit is intended for profesional use. Read all the instructions in this manual prior to use.

- The 366855 and 366856 meters are an oval gear with mechanical registrator models.
- Only use the unit for the purposes for which is intended.
- This device has not been approved to be used in commercial transactions.
- Do not alter or modify the unit.
- Do not exceed the maximum unit working pressure. See page 4, technical specifications.
- Use the unit with fluids and solutions which are compatible with the moist parts of the unit. See the relevant section of the technical specifications.
- Observe the manufacturer's safety warnings for the fluids used.
- The 366855 model shows litres in the total recorder and litres in the resettable partial recorder.
- The 366856 model shows gallons in the total recorder and quarts in the resettable partial recorder.

INSTALLATION

The meter can be connected to a control gun or installed directly in the distribution line pipe. It's recommendable to install a cut-off valve before the meter to facilitate its maintenance or repair.

The meter has a ½" BSP connection at the inlet and outlet. It also includes an inlet flange and a flange at the outlet with seating for an O-ring seal, which enables connection for the range of guns and original Samoa accessories.

The solid particles entrance in the measuring chamber may lead to malfunction, so it's highly recommended to install a filter before the meter (400 microns).

OPERATING MODE

IMPORTANT: Always read the instructions prior to using for the first time.

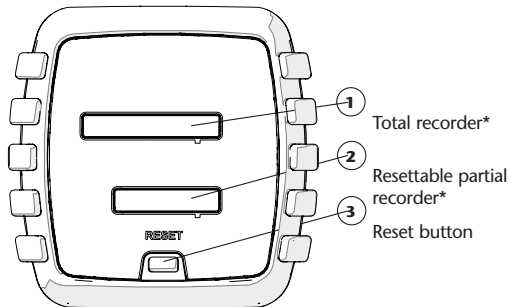

*Depending on the version the units displayed are gallons-quarts or litres-litres.

HANDLING

The meter has two recorders, the upper recorder shows the total meter and the lower recorder shows the partial meter. Each unit of dispensed volume, increases both the partial and the total recorders.

The total recorder shows the dispensed total fluid volume dispensed since the meter was put into operation for first time. The total recorder can't be resettable. To reset the partial recorder, press the reset button.

Both the total and the partial recorders are reset when they reach the value of 99999,9 and 999,9 respectively.

Do not exceed the maximum unit working pressure detailed in the technical specifications

Due to the the single verification during the manufacturing process, it's normal that the total recorder is not set to zero.

CALIBRATION

The meter do not allows calibration. If an error in the measure is detected, check that the operating flow is within the operating range. Also, check that the fluid dispensed is one of those indicated as compatible with the meter.

TROUBLESHOOTING

Symptom	Possible cause	Solution
The meter is inaccurate	A fluid with very high or very low viscosity is being used.	The meter does not allow calibration; try adjusting the operating conditions within the operating range of the meter.
	Very high or low fluid temperature	
	The meter is working outside its field of application (see technical specifications).	
Reduced flow	Dirt in the measuring chamber.	Inform technical support.
	Blocked or dirty filter.	Clean the filter.
The meter does not count	Faulty recorder.	Inform technical support.

TECHNICAL FEATURES

Type	Oval gear with mechanical registration meter
Functions	Total recorder and partial resettable recorder
Moist part materials	Aluminum, acetal, NBR, Stainless Steel
Inlet connection	½" BSP and flange
Outlet connection	½" BSP and flange with seating for O-ring
Maximum working pressure	70 bar (1015 psi)
Compatible fluids	Mineral and synthetic oil
Flow	1 to 30 l/min (0.25 to 8 gal/min) (depending on the viscosity of the fluid and temperature)
Viscosity range	8 to 2000 cSt.
Operating temperature	-10 °C to 60 °C (14 to 140 °F)
Precision	+ - 1% (SAE 10-40W 20°C 5 l/min)
Recorders	Total recorder with 6 digits and partial recorder with 4 digits, both with 2 decimal positions.
Measurement units	Litres/ litres, gallons/quarts (depending on the version)
Weight	647g (1,42 lb.)
Dimensions	99 x 95 x 94 mm (3,89 x 3,74 x 3,70")

INFORMATION ON WASTE PRODUCTS



The symbol above means that according to local laws and regulations your product and/or its battery must be disposed of separately from household waste. When this product reaches its end of life, take it to a collection point designated by local authorities. The separate collection and recycling of your product and/or its battery at the time of disposal will help conserve natural resources and ensure that it is recycled in a manner that protects human health and the environment.

SPARE PARTS SEE PAGE 8-9

INTRODUCCIÓN



ADVERTENCIA: Este equipo está destinado a uso profesional.
Lea las instrucciones de este manual antes de su uso.

- Los medidores 366855 y 366856 son medidores de engranajes ovales con registradores mecánicos.
- Uso del equipo solo para los fines a los que está destinado.
- Este equipo no ha sido aprobado para su empleo en transacciones comerciales.
- No altere o modifique el equipo
- No exceda la presión máxima de trabajo del equipo. Ver página 7 de especificaciones técnicas.
- Use el equipo con fluidos y soluciones compatibles con las partes húmedas del equipo. Ver sección de especificaciones técnicas.
- Atienda las advertencias de seguridad del fabricante de los fluidos empleados.
- El modelo 366855 muestra litros en el contador total y litros en el contador parcial reseteable.
- El modelo 366856 muestra galones en el contador total y cuartos de galón en el contador parcial reseteable.

INSTALACIÓN

El medidor puede ser conectado a una pistola de control o instalado directamente en la tubería de la línea de distribución. Es recomendable instalar una válvula de corte antes del medidor para facilitar su mantenimiento o reparación.

El medidor posee una conexión de 1/2" BSP tanto en la entrada como en la salida. Incluye además una brida en la entrada y una brida en la salida con alojamiento para una junta tórica que permite su acoplamiento a la familia de pistolas y accesorios originales SAMOA.

La entrada de partículas sólidas en la cámara de medición puede conllevar un funcionamiento incorrecto del contador, así pues es altamente recomendable la instalación de un filtro antes del mismo (400 micras).

MODO DE EMPLEO

IMPORTANTE: Lea siempre las instrucciones antes de su uso por primera vez.

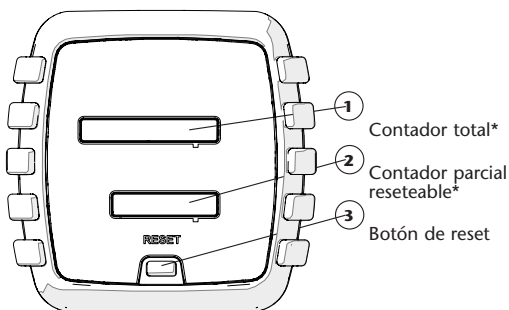

*Dependiendo de la versión, las unidades mostradas son galones/cuartos de galón o litros/litros.

MANEJO

El medidor presenta dos visores, el superior muestra el contador total y el inferior el contador parcial. Cada unidad de volumen dispensado incrementa tanto el contador parcial como el contador total.

El contador Total muestra el volumen acumulado de fluido dispensado desde que el medidor fue puesto en funcionamiento por primera vez. El contador total no puede resetearse. Para la puesta a cero del contador parcial, presione el botón de reset.

Tanto el contador parcial como el contador total se resetean a cero cuando se alcanza el valor de 99999,9 en el caso del total y 999,9 en el caso del parcial.

Asegúrese de que la presión de funcionamiento no supere el valor indicado en la sección de "especificaciones técnicas".

Debido a la verificación unitaria durante la fabricación, es normal que el registrador total no esté a cero.

CALIBRACIÓN

El medidor no permite calibración. Si detecta un error en la medición, compruebe que el caudal de funcionamiento se encuentra dentro del rango óptimo y que el fluido dispensado es uno de los indicados como compatibles con el medidor.

SOLUCIÓN DE PROBLEMAS

Sintoma	Posible causa	Solución
El medidor es poco preciso	Se está usando con un fluido de muy alta o muy baja viscosidad	Dado que el medidor no permite calibración, intente ajustar las condiciones de operación dentro del rango de funcionamiento del medidor.
	Temperatura del fluido muy alta o baja	
	El medidor está trabajando fuera del rango de caudal óptimo (ver especificaciones técnicas)	
Caudal reducido	Presencia de suciedad en la cámara de medición	Contacte con el Servicio Técnico de Samoa
	Filtro obstruido o sucio	Limpie el filtro
El medidor no cuenta	El medidor es poco preciso	Contacte con el Servicio Técnico de Samoa

INTRODUCCIÓN

Denominación	Medidor de engranajes ovales con registrador mecánico
Funciones	Contador parcial reseteable y contador total
Materiales partes húmedas	Aluminio, acetal, NBR, acero inoxidable
Conexión de entrada	½" BSP y brida
Conexión de salida	½" BSP y brida con alojamiento para junta tórica
Presión máxima de trabajo	70 bar (1015 psi)
Fluidos compatibles	Aceites minerales y sintéticos
Caudal	1 a 30 l/min (0.25 a 8 gal/min) (dependiendo de la viscosidad del fluido y temperatura)
Rango de viscosidad	8 a 2000 cSt.
Temperatura de operación	-10 °C a 60 °C (14 a 140 °F)
Precisión	+/- 1% (SAE 10-40W 20°C 5 l/min)
Visor	Contador total con 6 dígitos y contador parcial con 4 dígitos, ambos con 2 posiciones decimales
Unidades de medida	Litros/ litros, galones/cuartos (según versión)
Peso	647g (1,42 lb.)
Dimensiones	99 x 95 x 94 mm (3,89 x 3,74 x 3,70")

INFORMACIÓN SOBRE DESECHO DE RESIDUOS



El símbolo anterior indica que, de acuerdo con las normativas locales, su producto y/o su batería deberán desecharse de manera independiente de los residuos domésticos. Cuando este producto alcance el final de su vida útil, deberá llevarlo a un punto de recogida designado por las autoridades locales. La recogida separada y el reciclaje del producto o su batería en el momento de su desecho ayudarán a proteger los recursos naturales y a garantizar su reciclaje de forma que proteja la salud de las personas y el medio ambiente

2023_04_17_16:00

DIBUJO DE RECAMBIOS EN LA PÁGINA 8-9

R. 04/23 836 897 5

ВВЕДЕНИЕ



WARNING: Данное устройство предназначено для профессионального использования.

Перед использованием прочтите все инструкции в этом руководстве.

- Счетчики 366855 и 366856 представляют собой овальную шестерню с моделями с механическим регистратором.
- Используйте устройство только по назначению.
- Это устройство не было утверждено для использования в коммерческих сделках.
- Не переделывайте и не модифицируйте устройство.
- Не превышайте максимальное рабочее давление устройства. См. страницу 4, "Технические характеристики".
- Используйте устройство с жидкостями и раство-

рами, которые совместимы с влажными частями устройства. См. Соответствующий раздел технических характеристик.

- Соблюдайте указания по технике безопасности изготовителя для используемых жидкостей используемых.
- Модель 366855 показывает литры в общем регистраторе и литры в сбрасываемом частичном регистраторе.
- Модель 366856 показывает галлоны в общем регистраторе и кварты в сбрасываемом частичном регистраторе.

УСТАНОВКА

Счетчик может быть подключен к управляющему пистолету или установлен непосредственно в трубе распределительной линии. Рекомендуется установка отсечного клапана, для облегчения обслуживания или ремонта.

Счетчик имеет соединение $\frac{1}{2}$ "BSP на входе и выходе. Он также включает в себя входной фланец и выходной фланец с уплотнительным кольцом, что позволяет подключать различные пистолеты и оригинальные аксессуары Samoa.

Попадание твердых частиц в измерительную камеру может привести к неисправности, поэтому настоятельно рекомендуется установка фильтра перед измерителем (400 микрон).

РЕЖИМ РАБОТЫ

ВНИМАНИЕ! Всегда читайте инструкции перед первым использованием.

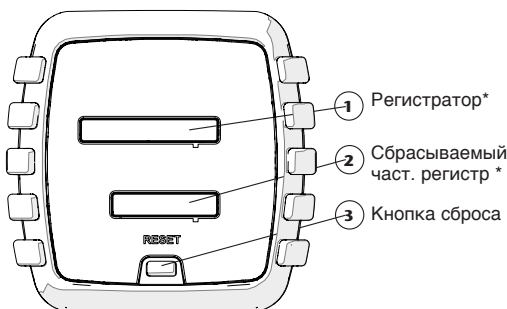

* В зависимости от версии отображаются единицы измерения: галлоны-кварты или литры-литры.

ОБСЛУЖИВАНИЕ

Измеритель имеет два регистратора, верхний регистратор показывает общий счетчик, а нижний регистратор показывает частичный счетчик. Каждая единица выданного объема суммирует как частичные, так и общие счетчики.

Общий регистратор показывает общий объем распределенной жидкости, выданный с момента первого ввода измерителя в эксплуатацию. Общий регистратор не может быть сброшен. Чтобы сбросить частичный регистратор, нажмите кнопку сброса.

Как общий, так и частичный регистраторы сбрасываются, когда они достигают значений 99999,9 и 999,9 соответственно.

Не превышайте максимальное рабочее давление агрегата, указанное в технических характеристиках.

Из-за первичной проверки во время производственного процесса общий регистратор не обнуляется, что вполне нормально.

ГРАДУИРОВКА

Измеритель не допускает калибровку. Если обнаружена ошибка, убедитесь, что пропускная способность находится в пределах рабочего диапазона.

Также убедитесь, что выдаваемая жидкость является, той которая указана в инструкции.

УСТРАНЕНИЕ НЕПОЛАДОК

Признак	Возможная причина	Решение
Неточный счетчик	Используется жидкость с очень высокой или очень низкой вязкостью	Счетчик не допускает калибровку; попробуйте отрегулировать рабочие условия в пределах рабочего диапазона счетчика
	Очень высокая или низкая температура жидкости	
	Счетчик работает за пределами применения (см. Технические характеристики).	
Пониженный расход	Загрязнение измерительной камеры	Сообщите в службу технической поддержки
	Забитый или грязный фильтр	Очистите фильтр
Счетчик не считает	Неисправный регистратор	Сообщите в службу технической поддержки

ТЕХНИЧЕСКИЕ ХАРАКТЕРИСТИКИ

Тип	Овальная шестерня с механическим регистраторационным измерителем
Функции	Общий регистратор и частично сбрасываемый регистратор
Материалы влажных частей	Алюминий, ацеталь, NBR, нержавеющая сталь
Входное соединение	1/2" BSP и фланец
Выходное соединение	1/2" BSP и фланец с уплотнительным кольцом
Максимальное рабочее давление	70 бар (1015 фунтов на кв. дюйм)
Совместимые жидкости	Минеральное и синтетическое масло
Поток	От 1 до 30 л / мин (от 0,25 до 8 галлонов в минуту) (в зависимости от вязкости жидкости и температуры)
Диапазон вязкости	От 8 до 2000 cSt.
Рабочая температура	От -10 °C до 60 °C (от 14 до 140 °F)
Точность	+ - 1% (SAE 10-40W 20°C 5 л / мин)
Регистраторы	Общий регистратор с 6 цифрами и частичный регистратор с 4 цифрами, оба с двумя десятичными знаками.
Единицы измерения	Литры / галлоны / кварталы (в зависимости от версии)
Вес	647 г (1,42 фунта)
Размеры	99 x 95 x 94 мм (3,89 x 3,74 x 3,70 дюйма)

ИНФОРМАЦИЯ ОБ ОТХОДАХ



Вышеупомянутый символ указывает на то, что в соответствии с местным законодательством ваш продукт и / или аккумулятор следует утилизировать отдельно от бытовых отходов. Когда срок службы этого продукта подходит к концу, его необходимо сдать в пункт сбора, назначенный местными властями. Раздельный сбор и переработка продукта или его аккумулятора во время утилизации поможет защитить природные ресурсы и обеспечить его переработку таким образом, чтобы защитить здоровье человека и окружающую среду.

2023_04_17-16:00

ЗАПЧАСТИ, СТРАНИЦА 8-9

R. 04/23 836 897 7

SPARE PARTS KITS / KITS DE RECAMBIO / KITS DE REMPLACEMENT / AUSTAUSCHKITS / ЗАПЧАСТИ

Kit Nº

369647

For / para: 366855

Kit Nº

369648

For / para: 366856

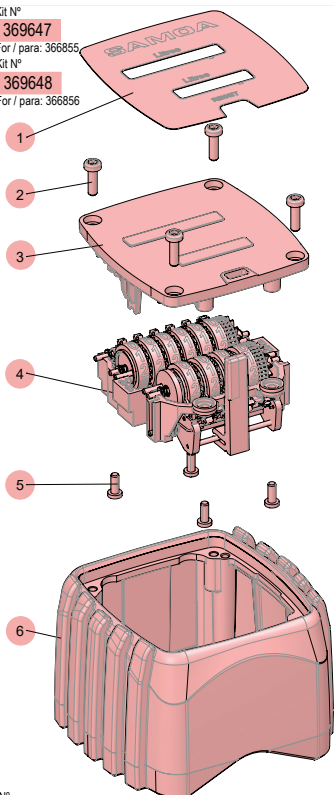

Kit Nº

369649

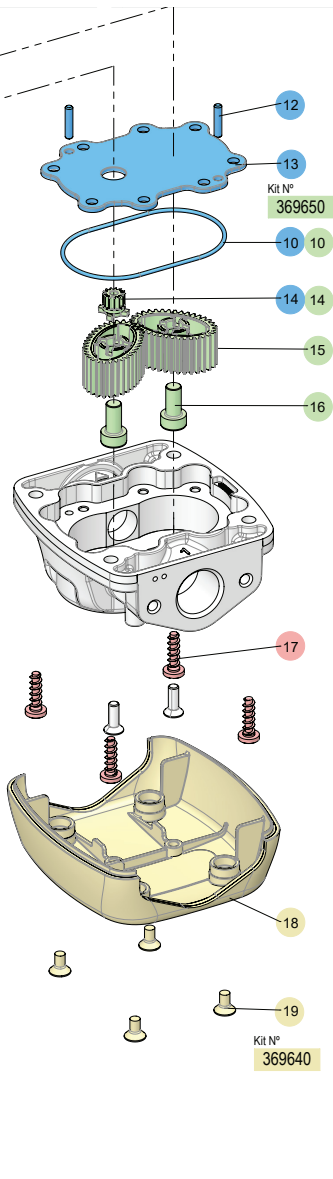
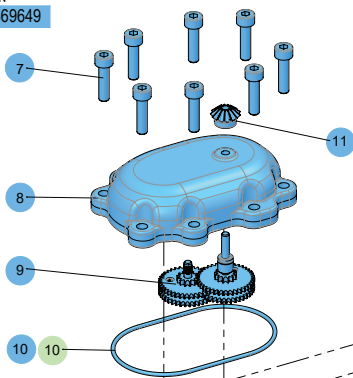

2023_04_17-16:00

C30OG01.A

SPARE PARTS KITS / KITS DE RECAMBIO / KITS DE REMPLACEMENT

	Part No. Cód. Réf.	Incl. Pos.	Description	Descripción	Description	Remarks Observaciones Remarques
	369640	18, 4x(19)	Fairing Kit	Kit Carena	Kit de Carénage	-
	369647	1, 4x(2), 3, 4, 4x(5), 6	Mechanical Measuring Kit	Kit Registrador Mecánico	Kit Enregistreur Mécanique	-
	369648	1, 4x(2), 3, 4, 4x(5), 6	Mechanical Measuring Kit	Kit Registrador Mecánico	Kit Enregistreur Mécanique	For / para / pour / Für: 366856
	369649	8x(7), 8, 9, 2x(10), 11, 12, 13, 14	Measuring Cham- ber Kit + Gears	Kit Tapa Cámara + Engranajes	Jeu De Cham- bres De Mesure + Roues Dentées	-
	369650	2x(10), 14, 2x(15), 2x(16)	Oval Gears Kit	Kit Engranajes Ovales	Kit d'Engrenages Ovales	-

AUSTAUSCHKITS / ЗАПЧАСТИ

	Art. Nr. Номер Части	Incl. Pos.	Beschreibung	Описание	Bemerkungen Примечания
	369640	18, 4x(19)	Verkleidungssatz	Задняя Крышка	-
	369647	1, 4x(2), 3, 4, 4x(5), 6	Bausatz Für Mechanis- che Schreiber	Механический Счетчик	-
	369648	1, 4x(2), 3, 4, 4x(5), 6	Bausatz Für Mechanis- che Schreiber	Механический Счетчик	Für / Для: 366856
	369649	8x(7), 8, 9, 2x(10), 11, 12, 13, 14	Messkammersatz + Zahnräder	Измерительная Камера + Шестерни	-
	369650	2x(10), 14, 2x(15), 2x(16)	Oval-Getriebe Kit	Овальные Шестерни	-

2023_04_17-16:00

C30OG01.A

R. 04/23 836 897 9

NOTES / NOTAS / ПРИМЕЧАНИЕ

A series of horizontal dotted lines for writing.

EC CONFORMITY DECLARATION / DECLARATION CE DE CONFORMIDAD

EN

SAMOA INDUSTRIAL, S.A., Pol. Ind. Porceyo, I-14 · Camino del Fontán, 831 · 33392 - Gijón - Spain, declares that the product(s): **366 855, 366 856**

conform(s) with the EU Directive(s):

Pressure Equipment Directive 2014/68/EU (Classified in article 4, paragraph 3)

ES

SAMOA INDUSTRIAL, S.A., Pol. Ind. Porceyo, I-14 · Camino del Fontán, 831 · 33392 - Gijón - España, declara que el(los) producto(s): **366 855, 366 856**

cumple(n) con la(s) Directiva(s) de la Unión Europea:

Directiva de Equipos a Presión 2014/68/EU (Clasificado en el artículo 4, párrafo 3)

**For SAMOA INDUSTRIAL, S.A.
Por SAMOA INDUSTRIAL, S.A.**



Pedro E. Prallong Álvarez
Production Director
Director de Producción

RU



Сертификат соответствия:

RU C-ES.AБ58.В01564/20, срок действия с 14.08.2020 по 13.08.2025, выдан органом по сертификации продукции «М-ФОНД» ООО «Агентство по экспертизе и испытаниям продукции»; Адрес 125167, Россия, г. Москва, ул. Викторенко, дом 16, стр. 1. Телефон: +74951501658, e-mail: info@mfond.org. Аттестат аккредитации №РА. RU.11АБ58 от 07.04.2016 года.

Дата производства указана на маркировке изделия

Транспортировка

Изделие должно транспортироваться в заводской упаковке для защиты от повреждений и влаги.

Хранение

Изделие должно храниться запакованным, в хорошо проветриваемом и сухом помещении.

Утилизация

Выполняйте национальные правила утилизации и переработки отслужившего оборудования, упаковки и принадлежностей.

2023.03.06-13:30